

acv

SOUND
FOR
FANATICS

РУКОВОДСТВО
ПО ЭКСПЛУАТАЦИИ
USER MANUAL

DRALL

T38 PRO

100Watts

Super bullet tweeter



SPL SHOW



HIGH
DB



VOICE
COIL



FERRITE
MAGNET



DIE-CAST
ALUMINUM BODY

acv

В соответствии с проводимой политикой постоянного контроля и совершенствования технических характеристик и дизайна возможно внесение изменений в данное руководство без предварительного уведомления пользователя



СОДЕРЖАНИЕ / CONTENTS

Введение	4
Установка	6
Технические характеристики	7
Размеры	8
Introduction	9
Installation	11
Specifications	12
Dimensions	13

ВВЕДЕНИЕ

Поздравляем Вас с покупкой нашей продукции! Надеемся, что акустика ACV серии DRALL порадует Вас впечатляющим качеством исполнения. Серия DRALL сочетает высококачественные компоненты и ультрасовременные материалы. Данное руководство содержит основные инструкции, требуемые для правильной установки и применения системы. Перед установкой компонентов, пожалуйста, прочитайте внимательно все инструкции в данном руководстве. Несоблюдение инструкций может привести к непреднамеренному ущербу или повреждению продукции.

КОМПЛЕКТАЦИЯ

ВЧ-динамик - 2шт

Конденсатор - 2шт



ВНИМАНИЕ!

Продолжительное воздействие звукового давления свыше 100 дБ на органы слуха может привести к потере слуха.

Руководствуйтесь здравым смыслом и практикуйте безопасный звук. Помните, что, подвергаясь длительному воздействию слишком высокого уровня звука, Вы можете повредить Ваш слух. Безопасность во время вождения автомобиля – прежде всего.

Производитель не несёт ответственности за потерю слуха, повреждения тела или имущества по причине неправильного использования этого продукта.

1. Все элементы необходимо надёжно закрепить на корпусе автомобиля. То же относится к установке любого дополнительного оборудования. Убедитесь в том, что установка выполнена надёжно и безопасно. Элемент, открепившийся во время движения. Может причинить серьёзные травмы пассажирам, а также нанести повреждения другим автомобилям.
2. При работе с инструментами всегда носите защитные очки, так как в воздухе могут присутствовать осколки или частицы продукта.
3. Во избежание непреднамеренного повреждения по возможности храните продукцию в упаковке производителя до тех пор, как Вы будете окончательно готовы его установить.
4. Нельзя производить установочные работы в моторном отсеке.
5. Перед началом установки во избежание повреждений выключите головное устройство и все прочие устройства аудиосистемы.
6. Убедитесь в том, монтаж компонентов на выбранном Вами месте не нарушает нормальную работу механических и электрических устройств автомобиля.

7. Не устанавливайте громкоговорители там, где они могут подвергаться воздействию воды, излишней влажности, пыли или грязи.
8. Не устанавливайте компоненты и не прокладывайте кабель вблизи распределительного ящика автомобиля.
9. Будьте очень внимательны при сверлении или вырезании отверстий в шасси автомобиля,
Убедитесь, что под область или внутри неё нет кабелей или важных конструктивных элементов.
10. Прологая электрические провода, убедитесь в том, что они не находятся в контакте с острыми краями или движущимися механическими устройствами. Убедитесь в том, что они прочно закреплены и защищены по всей длине, и что их изоляция является самозатухающей.
11. Используйте только провода с надлежащим сечением (AWG) в соответствии с подаваемой мощностью.
12. При прокладке провода через отверстие в шасси автомобиля защищайте провод резиновым кольцом (втулкой). Убедитесь в том, что провода пролегающие вблизи тепловыделяющих зон, достаточно защищены.
13. Не прокладывайте провода снаружи автомобиля.
14. Используйте провода, соединители и аксессуары высокого качества под брендом ACV!



Информация об утилизации электрического или электронного оборудования (для европейских стран, в которых организован разделительный сбор отходов) Продукты с маркировкой «перечёркнутый крест-накрест мусорный контейнер на колёсах» не допускается выбрасывать вместе с обычными бытовыми отходами. Эти электрические и электронные продукты должны быть утилизированы в специальных приёмных пунктах, оснащённых средствами повторной переработки таких продуктов и компонентов. Для получения информации о местоположении ближайшего приёмного пункта утилизации/переработки отходов и правилах доставки отходов в этот пункт, пожалуйста, обратитесь в местное муниципальное управление. Повторная переработка и правильная утилизация отходов способствует защите окружающей среды и предотвращают вредные воздействия на здоровье.

УСТАНОВКА

1. Для того, чтобы упростить процедуру установки, подготовьте детальный план конфигурации монтажа, убедитесь в том, что провода подключены правильно и безопасно.
2. Левый и правый громкоговорители должны быть расположены как можно дальше друг от друга, вне зависимости от того, установлены ли они на передних дверях, приборной панели или в багажнике.
3. Закрепите громкоговорители при помощи креплений, постепенно затягивая их крест-накрест.
4. Зафиксируйте громкоговоритель с помощью 4 винтов.
5. Соблюдайте полярность. Положительный полюс громкоговорителя обозначен символом "+".
6. Если вы собираетесь использовать в системе одновременно два или более низкочастотных громкоговорителя (вуферы и сабвуферы), убедитесь, что вы используете конфигурацию одного типа; также обратите внимание на полный импеданс вашей системы.
7. Все элементы необходимо надежно закрепить на корпусе автомобиля. То же относится к установке любого дополнительного оборудования. Убедитесь в том, что установка выполнена надежно и безопасно. Элемент, открепившийся во время движения, может причинить серьезные травмы пассажирам, а также нанести повреждения другим автомобилям.
8. Убедитесь в том, что диаметр установочного отверстия адекватно подходит крепежным винтам, и что они останутся зафиксированными во время вибрации, неизбежной при данном типе монтажа.
9. При установке громкоговорителя на дверной панели (дефлектор), убедитесь в том, что Вы положили прокладку между громкоговорителем и панелью.
10. При работе с инструментами всегда носите защитные очки, так как в воздухе могут присутствовать осколки или частицы продукта.
11. Для того, чтобы избежать повреждений, храните продукт в упаковке производителя до того, как Вы будете окончательно готовы его установить.
12. Если вы хотите создать систему с активным кроссовером, включающую в себя электронные фильтры с многоканальным усилителем, необходимо использовать следующее оборудование:
 - для высокочастотного громкоговорителя (твитер): кроссовер верхних частот с минимальной граничной частотой 5 кГц и крутизной 12 дБ/окт;

ТЕХНИЧЕСКИЕ ХАРАКТЕРИСТИКИ

Тип: ВЧ-динамик

Конструкция: рупорный динамик

Мембрана: Сверхлегкая алюминиевая, D25 мм

Магнит: Феррит высокой плотности

Звуковая катушка: Намотанная плоским алюминиевым проводом, D25 мм

Материал каркаса катушки: Каптон

Корпус: Литой алюминиевый с анодированным покрытием

Max (Пиковая мощность), Вт: 100Вт

RMS (Номинальная мощность), Вт: 50Вт

Уровень чувствительности: 103 дБ

Диапазон частот: 2000Гц – 20000 Гц

Номинальное сопротивление: 4 Ом

Внешний диаметр: 96,3 мм

Диаметр монтажного отверстия: D74 мм

Общая глубина: 43мм

Монтажная глубина: 46 мм

Межосевое расстояние крепежа: 73 мм

Вес изделия: 0,5 кг

ГРАФИК АМПЛИТУДНО-ЧАСТОТНОЙ ХАРАКТЕРИСТИКИ

Замер АЧХ произведён при помощи высокоточного оборудования «CLIO»

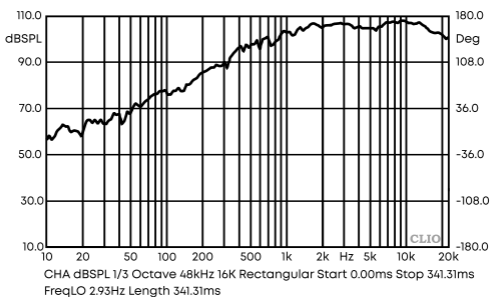

РАЗМЕРЫ

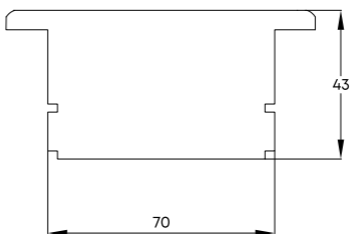
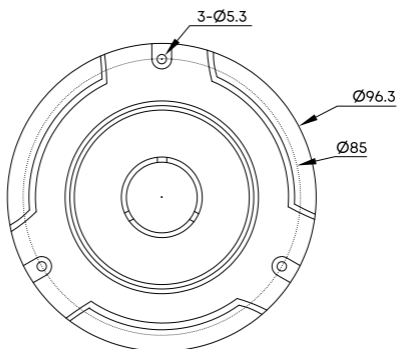

INTRODUCTION

Congratulations on your purchase of our products! We hope that the acoustics of the ACV DRALL series will please you with impressive workmanship. The DRALL series combines high quality components and cutting edge materials. This manual contains the basic instructions required for the correct installation and use of the system. Before installing components, please read all instructions in this manual carefully. Failure to follow the instructions may result in unintentional damage or damage to the product.

For installation of acoustics, it is recommended to contact professional installers. Correct installation of acoustics allows you to achieve excellent sound and extend the service life.

PACKAGING CONTENT:

Car tweeter - 2pcs

Capacitor - 2pcs



ATTENTION!

Prolonged exposure to sound pressure 100 dB and higher can cause hearing loss.

Please adhere to the generally accepted rules, common sense and regulations when using ACV loudspeakers. The manufacturer is not responsible for hearing loss, body damage or property damage due to misuse of this product. Remember that prolonged exposure to excessively high sound levels can damage your hearing. Safety while driving a car comes first. The manufacturer is not responsible for hearing loss, body damage or property damage due to misuse of this product.

To install the acoustics we recommend contacting a professional installer. Correct acoustics setting allows you to achieve excellent sound and extend the service life.

1. All elements of the car speaker system must be securely fixed to the car body. The same applies to the installation of any additional equipment. Make sure the installation is safe and secure. An element that is detached during movement. May cause serious injury to passengers as well as damage to other vehicles.
2. Please always wear safety goggles when working with tools, as debris or product particles may be present in the air.
3. To avoid unintentional damage, if possible, keep the product in the manufacturer's packaging until you are finally ready to install it.
4. Do not carry out installation work in the engine compartment.
5. Before starting the installation, to avoid damage, turn off the head unit and all other audio system devices.

6. Make sure that the installation of the components in the location of your choice does not interfere with the normal operation of the mechanical and electrical devices of the vehicle.
7. Do not install speakers where they can be exposed to water, excessive moisture, dust or dirt.
8. Do not install components or run cables near the vehicle's electrical box.
9. Be very careful when drilling or cutting holes in the vehicle chassis, make sure there are no cables or critical structural elements under or within the area.
10. When routing electrical wires, make sure they are not in contact with sharp edges or moving mechanical devices. Make sure they are firmly attached and protected along their entire length and that their insulation is self-extinguishing.
11. Use only wire with the correct gauge (AWG) for the power supply.
12. When routing the wire through the hole in the chassis of the vehicle, protect the wire with a rubber ring (grommet). Make sure that wires in the vicinity of heat generating areas are adequately protected.
13. Do not run wires outside the vehicle.
14. We recommend using only high quality wires, connectors, tools and accessories.



Information on Disposal of Waste Electrical or Electronic Equipment (for European countries with separate collection systems)

Products marked with a crisscross trash can on wheels must not be disposed of with normal household waste. These electrical and electronic products must be disposed of at designated collection points equipped with facilities for the recycling of such products and components. For information on the location of the nearest collection point for waste disposal / recycling and the rules for delivering waste to that point, please contact your local municipal office. Recycling and correct disposal of waste helps to protect the environment and prevent harmful effects on health.

INSTALLATION

1. In order to simplify the installation procedure, prepare a detailed plan of the installation, make sure that the wires are connected correctly and safely.
2. The left and right speakers should be located as far apart as possible, whether they are installed on the front doors, dashboard or trunk.
3. Secure the speaker with screws (not included), gradually tightening them in a crisscross pattern.
4. Observe the polarity. The positive pole of the loudspeaker is marked with a "+" symbol.
5. All elements must be securely fastened to the car body. The same applies to the installation of any additional equipment. Make sure the installation is safe and secure. A component that comes loose while driving can cause serious injury to passengers as well as damage to other vehicles.
6. Ensure that the mounting hole diameter is adequate for the mounting screws and that they remain secured during vibration, which is inevitable with this type of installation.
7. Make sure the mounting hole diameter is adequate for the mounting screws and that they remain secured during vibration, which is inevitable with this type of installation.
8. When installing the speaker on a door panel (baffle), be sure to put a spacer between the speaker and the panel.
9. Always wear safety goggles when working with tools, as debris or product particles may be present in the air.
10. To avoid damage, store the product in the manufacturer's packaging until you are finally ready to install it.
11. If you want to create an active crossover system that includes electronic filters with a multichannel amplifier, you must use the following equipment: for tweeter (tweeter): crossover of high frequencies with a minimum cutoff frequency of 5 kHz and a slope of 12 dB/oct;

ACV WARRANTY

ACV DRALL series speakers have warranty under normal conditions of use, if caused by defects in materials or workmanship. The warranty period 6 months is valid from the date of purchase, confirmed by check. The warranty is void in the following cases: The product is damaged because of accidents, installation and misuse, or for any other reason other than materials or workmanship. The product has been altered or modified by unauthorized persons; Its serial number has been changed or unreadable due to damages. If a product is covered by a warranty, the manufacturer will decide to repair or replace defective parts. The defective product must be handed over to the distributor where it was purchased by presenting a fully completed warranty certificate with the bill. In the event that the product is no longer covered by the warranty, it will be repaired at its current value. We do not accept any liability for shipping damage. We are not responsible for expenses or loss of profits due to the inability to use this product, other incidental or possible costs, expenses or damage covered by the client.

SPECIFICATIONS

Model: T38 PRO

Type: 1" Bullet Super Tweeter

Membrane material: lightweight aluminum, D25mm

Magnet material: High Flux Ferrite

Voice coil: Flat aluminium wire, D25mm

Voice coil frame material: Kapton

Body material: die-cast aluminum

Peak power (P.M.P.O): 100W

RMS power (Rated power): 50W

Sensitivity: 103dB

Frequency range: 2000Hz – 20000 Hz

Impedance: 4 ohm

Outer Diameter: 96,3mm

Mounting hole diameter: D74 mm

Overall Depth: 43mm

Mounting depth: 46 mm

Screws center distance: 73 mm

Product weight: 0.5 kg

SPL GRAPH

The measurement is made with the help of high-precision equipment "CLIO»

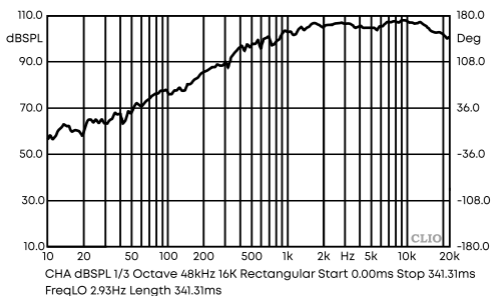

DIMENSIONS

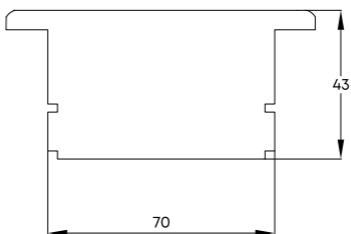
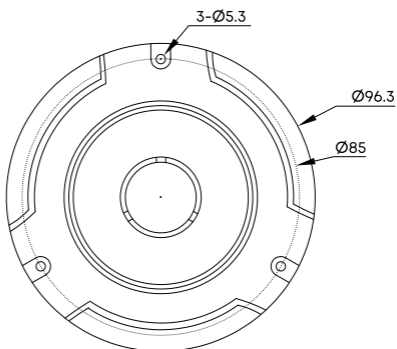

acv

SOUND
FOR
FANATICS

GERMAN QUALITY

Made in P.R.C.

Производитель устанавливает срок службы изделия - 3 года
«Аутотек Индастриал Лимитед» 1318-19,13/Ф, Холливуд Плаза,
610 Нафан Роуд, Монгкок, Коулун, Гонг-Конг, Китай
"Autotek Industrial Limited" 1318-19,13/F, Hollywood Plaza,
610 Nathan Road, Mongkok, Kowloon, Hong-Kong, China



EAC



RoHS
compliant

1 SET